

Oven voor koken en warmhouden

Model 750-SK

ALTO-SHAAM

Rookovens voegen moeiteloos robuuste smaken toe met echte houtsnippers. Geen hogedrukkoken of namaakrooksmakstoffen nodig.

De zachte, lage en langzame Halo Heat®-technologie omringt gerechten zonder gebruik te maken van zeer hete elementen, extra vochtigheid of ventilatoren. Deze gecontroleerde, uniforme verwarming zorgt ervoor dat tijdens het heet roken, bakken en warmhouden een constante, exacte temperatuur wordt aangehouden, wat de kwaliteit van het gerecht verbeterd en de warmhoudduur verlengt.

Bak op tijd of met de sonde met eenvoudige of luxe bediening. Met de sonde wordt de interne producttemperatuur gemeten en wordt de oven automatisch van bakken naar warmhouden omgeschakeld zodra de ingestelde waarden zijn bereikt.

Onbeheerd overnacht roken, bakken en warmhouden samen met moeiteloze bediening verlaagt de arbeidskosten en verhoogt de productiviteit.

De geavanceerde bediening, die doelgericht eenvoudig ontworpen is, heeft een intuïtieve, gebruikersvriendelijke interface en programmeerbare recepten voor consequente bakresultaten.

De ovenbeheerssoftware ChefLinc™ in de cloud stroomlijnt processen en maximaliseert winst met inzichten op basis van gegevens (alleen luxe bediening).

ISO 9001:2015-gecertificeerd.

Standaardfuncties

- Wieljes (twee [2] vast, twee [2] draaiend met rem)
- Enkelpunts, recht verwijderbare sonde
- Lekbak en lekbak met afvoer
- Programmeerbare bediening via aanraakscherm op Deluxe-model
- Programmeerbare bediening op eenvoudige model
- HACCP-gegevensverzameling op Deluxe-model
- Gemakkelijk recepten inladen en opslaan via de USB-poort
- SureTemp™-warmteherstel op luxe model
- Twee [2] roestvaststalen zijrekken met tien [10] panposities op 35 mm op het midden
- Verwijderbare externe lekbak
- Houtsnipperlade en monsterzak houtsnippers



9 GN 1/1: 530 x 325 x 65 mm

18 GN 1/2: 265 x 325 x 65 mm

Maximaal gewicht: 45 kg

Maximaal volume: 71 liter

Inclusief vier [4] plateaus en één [1] ribrek.



CE EAC UK CA IP X4



Lifetime Warranty

Op alle verwarmingselementen voor bakken en warmhouden (exclusief arbeid)



Getoond met luxe bediening



Getoond met eenvoudige bediening

750-SK

Configuraties (één selecteren)

Modellen

- Eenvoudig
 - HACCP-optie
- Luxe
 - Ethernetoptie [5032090]

Deurkeuze

- Scharnieren rechts, massieve deur, standaard
- Scharnieren rechts, deur met ruit
- Scharnieren links, massieve deur
- Scharnieren links, deur met ruit

Elektrische specificaties

- 230 V, eenfase

Wieljes en poten

- Wieljes van 64 mm, twee [2] vast, twee [2] draaiend met rem, optie [5027134], niet verkrijgbaar met bumper
- Wielje van 64 mm, draaiend met rem, optioneel [CS-39969, 4 nodig], niet verkrijgbaar met bumper
- Wieljes van 89 mm, twee [2] vast, twee [2] draaiend met rem, standaard [5027133]
- Wielje van 89 mm, draaiend met rem, optioneel [CS-39971, 4 nodig]
- Wieljes van 127 mm, twee [2] vast, twee [2] draaiend met rem, optie [5027112]
- Wielje van 127 mm, draaiend met rem, optioneel [CS-39973, 4 nodig]
- Poten van 152 mm, set van vier [4] [5032092]
- Seismische poten van 152 mm, set van vier [4] [5032093]

Optionele accessoires (selecteer alles wat van toepassing is)

Bumper en handgrepen

- Omtrekbumper
- Druk-trekhandgreep

Extra sondes

- Sous-videsonde [PR-36576]
- Sonde T-handgreep, maximaal zes [6] met luxe bediening [PR-46998]
- Rechte sonde, maximaal zes [6] met luxe bediening (aantal een [1] meegeleverd met oven) [PR-46999]

Lekbakken, plateaus, houders

- Lekbak met afvoer [5027713]
- Lekbak zonder afvoer [1034370]
- Externe lekbak met grotere capaciteit [5030664]
- Plateau, roestvast staal [SH-2324]
- Snijhouder, prime rib [HL-2635]
- Snijhouder, steamship [cafeteria rond] [4459]

Reinigingsmiddelen

- Alto-Shaam niet-bijtend reinigingsmiddel, één [1] fles van één liter [CE-46828]
- Alto-Shaam niet-bijtend reinigingsmiddel, zes [6] flessen van één liter [CE-46829]

Accessoires, divers

- Stapelpakket, 750-TH/SK over 750-TH/SK [5032041]
- Deurslot met sleutel [5028755]

Houtsnippers, zak van 0,9 kg

- Kersen [WC-49352]
- Appel [WC-49354]
- Beuken [WC-49356]
- Walnoot [WC-49358]

Oven voor koken en warmhouden

ALTO-SHAAM.

Model 750-SK

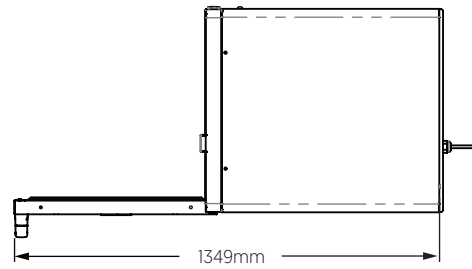

Getoond met eenvoudige bediening en wieltjes van 89 mm

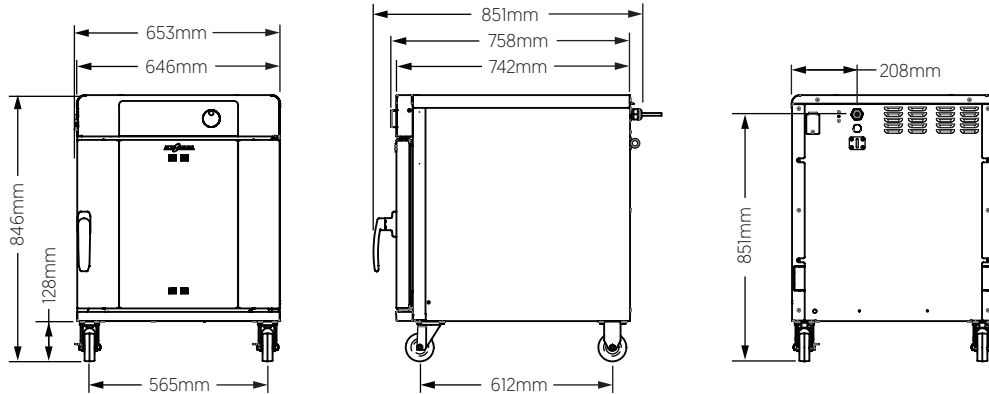

TOTALE HOOGTE: 750-SK	
Accessoire	mm
Wieltje van 127 mm	873
Wieltje van 89 mm	846
Wieltje van 64 mm	805
Poot van 152 mm [min.]	818
Poot van 152 mm [max.]	875
Seismische poot van 152 mm [min.]	842
Seismische poot van 152 mm [max.]	904

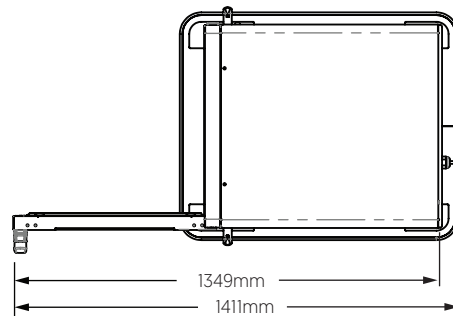

Getoond met luxe bediening, wieltjes van 127 mm, bumper en handgrepen

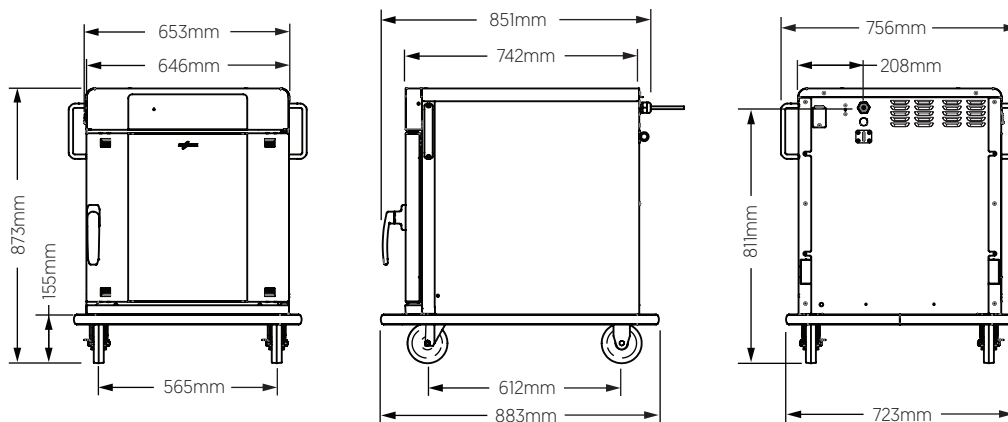

Intern (h x b x d)	Nettogewicht	Transportafmetingen (l x b x h)	Transportgewicht
510 x 559 x 673 mm	102 kg	889 x 889 x 1067 mm	131 kg

Oven voor koken en warmhouden

Model 750-SK

ALTO-SHAAM.



SPELING

Bovenkant:..51 mm

Links:.....51 mm

Rechts:.....51 mm

Achterkant: .76 mm



**CONTROLEER
EERST**

De oven moet waterpas worden geïnstalleerd.

Plaats de oven niet in een omgeving waar stoom, vet, druppelend water, hoge temperaturen of andere sterk nadelige omstandigheden er invloed op kunnen uitoefenen.

Zie plaatselijke montagevoorschriften voor ventilatievereisten rookoven.



WARMTE

Warmte-uitstoot

750-SK

Warmtetoename	Warmtetoename
qs, BTU/u	qs, kW
912	0,27



TEMPERATUUR

Temperatuurbereik voor bakken:

94-163 °C

Temperatuurbereik voor warmhouden:

29-96 °C



STROOMVOORZIENING

Rookoven 750

750-SK	V	Fase	Hz	Awg	IEC	A	Stroomonderbreker (A)	kW	Stekkertype	Certificering
120 V**	120	1	60	10	—	17	20	2,0	Alto-Shaam biedt een aantal direct verkrijgbare combinaties van snoeren en stekkers. Neem voor meer opties contact op met de fabriek.	
208-240 V**	208	1	50/60	10	—	17	20 UL 30 CSA	3,5		
	240	1	50/60	10	—	19	20 UL 30 CSA	4,5		
230 V	230	1	50/60	10	—	18	32	4,2		
	230	1	50/60	10	—	13	20	2,9*		

De elektrische aansluitingen moeten aan alle van toepassing zijnde landelijke en plaatselijke vereisten voldoen.

*Configuratie met gereduceerd vermogen.

**Afzonderlijk circuit vereist.

**CONTACT
OPNEMEN**

W164 N9221 Water Street | Menomonee Falls, Wisconsin 53051 | VS
Telefoon: +1 262.251.3800 | +1 800.558.8744 VS/Canada | Fax: +1 262.251.7067 | alto-shaam.com